

LA GESTIÓN DE LA FE

LOS LAICOS Y LA DOTACIÓN, FINANCIACIÓN Y ADMINISTRACIÓN DE LAS INSTITUCIONES RELIGIOSAS EN EUROPA Y AMÉRICA (SIGLOS XVI-XIX)

La participación de los laicos en la esfera religiosa y eclesiástica es uno de los grandes ejes que articulan la larga duración de los procesos históricos. En el mundo católico, la fase que se extiende desde los inicios de la Edad Moderna hasta el siglo XIX cobijó toda una serie de intervenciones y espacios de concurrencia que afectan, desde lo espiritual, lo jurisdiccional o lo social, hasta lo artístico y lo económico. En concreto, la financiación y la administración por laicos de instituciones religiosas, ya sean cofradías, capillas, parroquias, conventos o colegios y escuelas, fue una práctica constante que adquirió muy diversas modalidades según territorios y épocas. En estas Jornadas Internacionales se analizarán algunas de estas relaciones, a uno y otro lado del Atlántico, con la intención de comparar prácticas, modos, actores y, al mismo tiempo, mostrar las discontinuidades, los consensos y los conflictos.

Las Jornadas se inscriben dentro de los proyectos *Invertir en lo sagrado. Europa y América, siglos XVI-XIX*, y *Centros del poder y cultura política de la Monarquía de España en el Barroco*, compuestos por investigadores de diversas nacionalidades que, con esta reunión, darán a conocer y debatirán los resultados de sus investigaciones.

ADMINISTRER LA FOI

LES LAÏCS ET LA DOTATION, LE FINANCEMENT ET L'ADMINISTRATION DES INSTITUTIONS RELIGIEUSES EN EUROPE ET EN AMÉRIQUE (XVI^e-XIX^e SIÈCLE)

La participation des laïcs dans la sphère religieuse et ecclésiastique est un des grands axes de la longue durée des processus historiques. Dans le monde catholique, la période qui va des débuts de l'époque moderne jusqu'au XIX^e siècle, donna lieu à une série d'interventions et d'espaces de concurrence qui vont des sphères spirituelle, juridictionnelle ou sociale jusqu'au domaine artistique et, plus particulièrement, économique.

Concrètement, le financement et l'administration par des laïcs d'institutions religieuses, qu'il s'agisse de confréries, de chapelles, de paroisses, de couvents, collèges ou écoles, fut une pratique constante et emprunta des modalités différentes selon les régions et les moments. Ces Journées d'études internationales seront l'occasion d'étudier quelques-unes de ces interactions, de part et d'autre de l'Atlantique, dans le but de comparer les pratiques, les modalités et les acteurs, et d'interroger les discontinuités dans le temps, la part des collaborations et celle des conflits.

Les Journées sont l'occasion de faire dialoguer deux projets de recherche, *Investir dans le Sacré. Europe et Amériques (XVI^e-XIX^e siècle)*, et *Centros de poder y cultura política de la Monarquía de España en el Barroco*, menés par des chercheurs de diverses origines pour qui cette rencontre sera l'occasion de débattre et de confronter des points de vue.

▷ JORNADAS DE ESTUDIO INTERNACIONALES



LA GESTIÓN DE LA FE

LOS LAICOS Y LA DOTACIÓN, FINANCIACIÓN Y ADMINISTRACIÓN DE LAS INSTITUCIONES RELIGIOSAS EN EUROPA Y AMÉRICA (SIGLOS XVI-XIX)

ADMINISTRER LA FOI

LES LAÏCS ET LA DOTATION, LE FINANCEMENT ET L'ADMINISTRATION DES INSTITUTIONS RELIGIEUSES EN EUROPE ET EN AMÉRIQUE (XVI^e-XIX^e SIÈCLE)

3-4

DE FEBRERO DE 2015

UNIVERSIDAD DE VALLADOLID
FACULTAD DE FILOSOFIA Y LETRAS



Seguidor de El Greco, *Julián Romero y su santo patrono* (detalle), 1612-1618, Museo Nacional del Prado, Madrid

Coordinación:

Aliocha MALDAVSKY (Université Paris Ouest Nanterre La Défense), Adolfo CARRASCO MARTÍNEZ (Universidad de Valladolid)

Organización:

Instituto Universitario de Historia "Simancas" (Universidad de Valladolid), Université Paris Ouest Nanterre La Défense, École des hautes études hispaniques et ibériques (Casa de Velázquez, Madrid)

Colaboración:

MINECO HAR2012-37560-C02-02, Institut Universitaire de France, Instituto Francés de Estudios Andinos, Mondes Américains, Instituto de Historia Argentina y Americana "Dr. Emilio Ravignani"

➤ 10h30

Presentación

María Isabel DEL VAL VALDIVIESO
Directora del Instituto Universitario de Historia "Simancas"

Stéphane MICHONNEAU
Director de Estudios EHEH

Adolfo CARRASCO MARTÍNEZ
Coordinador de las jornadas

Aliocha MALDAVSKY
Coordinadora del proyecto de investigación "SACRÉ"

➤ 11h-13h

PRIMERA SESIÓN: PLANTEAMIENTOS PARA LA DISCUSIÓN A AMBOS LADOS DEL ATLÁNTICO

Alberto MARCOS MARTÍN
Universidad de Valladolid
Invertir en el más allá: actitudes mentales y repercusiones económicas

Roberto DI STEFANO
Universidad Nacional de La Pampa-Instituto Ravignani
Origen, administración y muerte de un patronato laico: la capellanía de San Isidro en Buenos Aires (siglos XVIII-XX)

Antoine ROULLET
Fondation Thiers, Paris
Les donations pieuses d'une duchesse en rupture de ban. Juana de Mendoza, duchesse de Béjar (1619-1650)

Debate

➤ 16h-19h30

SEGUNDA SESIÓN: CONVERGENCIA DE INTERESES EN LO SAGRADO

Antonio CABEZA RODRÍGUEZ
Universidad de Valladolid
La familia Castilla, entre Roma y Palencia

Ariane BOLTANSKI
Université de Rennes 2
L'investissement de la noblesse laïque dans le financement de collèges jésuites en Italie et en France, dans la première moitié du XVII^e siècle

Carlos J. HERNANDO SÁNCHEZ
Universidad de Valladolid
El precio de la gracia. Fundaciones religiosas de los virreyes de Nápoles, del Gran Capitán hasta el III duque de Alba. Entre España e Italia

Lina SCALISI
Università degli Studi di Catania
Non di sola fede. Patronato e devozione nella Sicilia di età moderna

Augusto ESPINOZA
Pontificia Universidad Católica del Perú
Invertir en Dios y revertir en los fieles. Los beneficios económicos y espirituales derivados del patrocinio de un convento de monjas en Lima, siglo XVII

Debate

➤ 9h-11h

TERCERA SESIÓN: DIVERSIDAD DE PRÁCTICAS Y CONFLICTOS

Marie-Lucie COPETE
Université de Rouen
Las cuentas de obras pías en pueblos de la Sierra de Alcaraz (siglos XVII y XVIII)

Laurence CROQ
Université Paris Ouest Nanterre La Défense
Pour une typologie économique des confréries (Paris, XVIII^e siècle)

Elena CATALÁN MARTÍNEZ
Universidad del País Vasco
Cuando el patrón no cumple: conflictos y resistencias al patronato laical en la España Moderna

Debate

➤ 12h

CONCLUSIONES Y CLAUSURA

Aliocha MALDAVSKY
y Adolfo CARRASCO MARTÍNEZ

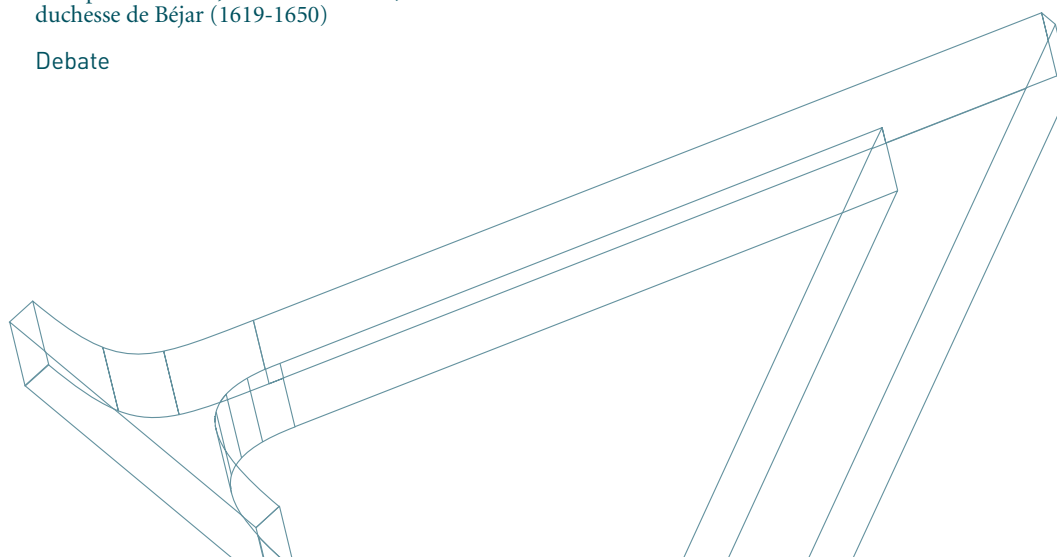

Lugar de celebración

UNIVERSIDAD DE VALLADOLID
SALA DE JUNTAS DE LA FACULTAD DE FILOSOFIA Y LETRAS
Pº DEL PRADO DE LA MAGDALENA, S/N VALLADOLID

➤ Secretariado: Flora Lorente
E-mail: secehehi@casadevelazquez.org
Tel.: 0034 914 551 580